

DEVILBISS
A **CARLISLE** BRAND



JCK™

モデル名	供給方式	エアキャップ	フルイドチップ口径 (Φ mm)	エア圧力 (MPa)	エア消費量 (L/min)	吐出量 (ml/min)	パターン幅 (mm)	ガン重量 (g)
JCK	重力式	ST1 (標準)	1.3	0.2	240	135	240	290
			1.5			165		
			1.8			200		
	吸上式	ST1 (標準)	1.3	0.2	240	95	180	
			1.5			115	190	
			1.8			140	210	
	圧送式	LV2 (LVMP)	1.3/1.5/1.8	0.2	230	100	200	
						200	270	
						300	320	

● 塗装条件：手元エアレギュレータ= HARG-510 塗料粘度= 20sec(IHS) 吹付け距離= 200mm

※仕様および外観は、改良のため予告なく変更することがありますのでご了承ください

ガンタイプ



重力式



吸上式



圧送式

■ ご注文は、下記の要領でお願い致します

JCK - ST1 - 13 G

エアキャップ種類
G/S用：ST1 / P用：LV2

供給方式
：G 重力式
：S 吸上式
：P 圧送式

ノズル口径
：13 / 15 / 18

CARLISLE
FLUID TECHNOLOGIES

■ 製品の特長

新設計エア経路により
リニアなパターン調整が可能

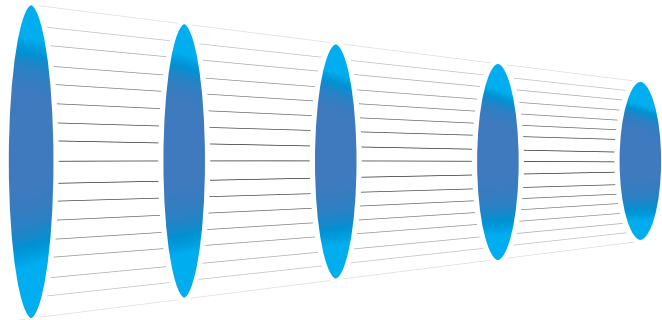

汎用性の高いエアキャップ

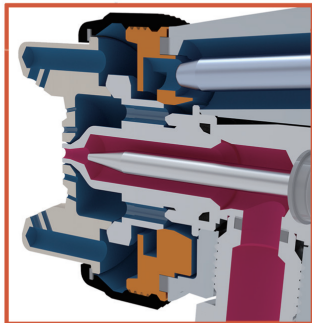
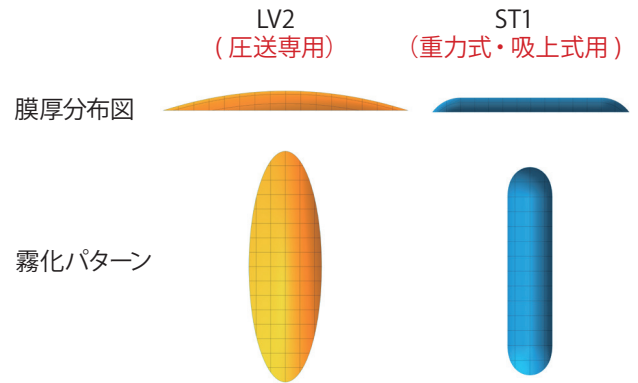

オールステンレス製塗料経路
水性塗料対応可

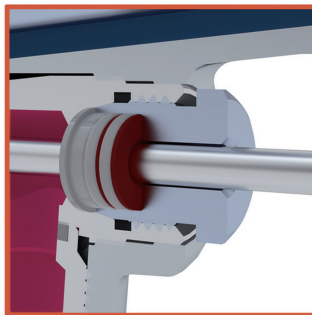

新設計ニードルパッキン
表面研磨を見直したニードルと合わせて
塗料漏れ耐久性 UP

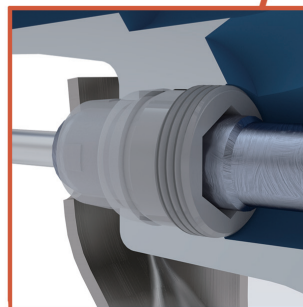

不意なエアシール外れを防止する
ストッパーを新設計

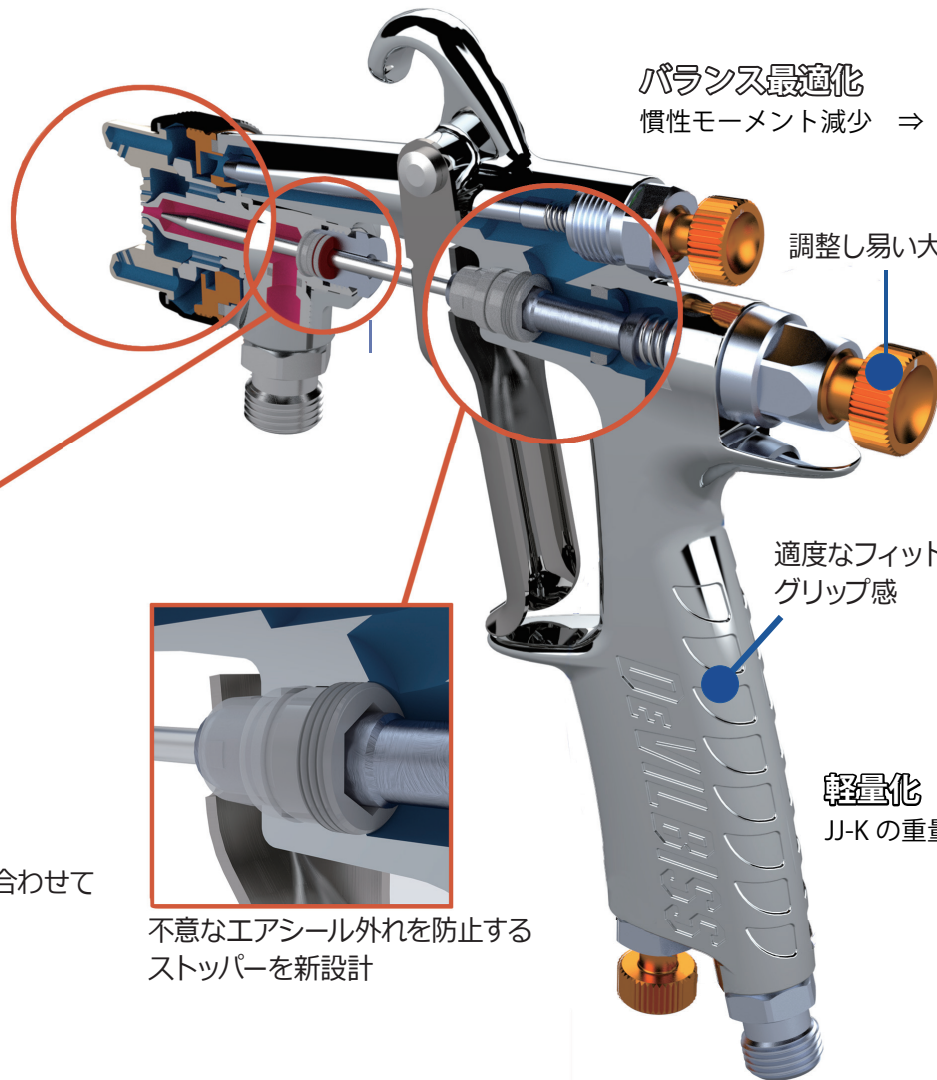

バランス最適化

慣性モーメント減少 ⇒ 疲労軽減

調整しやすい大口径ツマミ

適度なフィット感と
グリップ感

軽量化

JJ-Kの重量より60g削減

CARLISLE
FLUID TECHNOLOGIES

CFT ランスバーク 株式会社

本社 〒236-0004 神奈川県横浜市金沢区福浦1-15-5

TEL: 045-785-6434 FAX: 045-785-6517

受注専用 FAX: ☎ 0120-325-270

<http://www.carisleft.co.jp/>

©DEVILBISSとNEPTUNE

はカーライル・フルイド・テクノロジー社の登録商標です。

販売取扱店