

ゆらぎ温風

カーボンブラック ヒーターV CBH-3065

- 国産初の「ゆらぎ制御技術」搭載乾燥機!!
- 「ゆらぎ制御技術」で熱効率を極限まで高め短時間乾燥を実現!!
- オプションセンサーで距離や時間の調整は不要、温度設定を自動管理!!
- 新発熱体素材として特殊炭素結晶(カーボン結晶)を採用!!
- 静音タイプ小型シロココファン4基搭載!!
- 水性塗料対応乾燥機の決定版!!



Shinyu
ウェブ製品カタログ

カーボンブラック
ヒーターV

標準仕様・使用動画



温風ファン
4基搭載

水性塗料
対応

カーボン
コイル
ヒーター

ゆらぎ
制御技術

全パネル
塗装対応

センサー取付図



レーザポインタ

2つのレーザ
ポインタが検出範囲
をはっきり示します。



Shinyu
OSAKA JAPAN

カーボンブラックヒーターVの特長 (新素材の新熱源体)

- 予備乾燥(ゆらぎ制御)+本乾燥(ゆらぎ制御)の乾燥管理で、短時間乾燥+省エネルギー**
予備乾燥から本乾燥までオールゆらぎ制御は過剰温度で起こすピンホールやワキの発生を抑え、効率を高め短時間で乾燥ができるので、より省エネルギー化が進みます。
- オプションセンサーで設定温度を自動管理!!**
オプションセンサーで設定された温度を設定時間キープしますので、塗装色や塗装膜厚に影響されず、乾燥ムラが解消できます。
- 新カーボンランプ(カーボンコイルヒーター)は熱吸収波長域の放出量をアップ!!**
熱吸収波長域の放出量が格段にアップし、微妙な温度調整も可能となった上、立ち上がり速度は、わずか3~5秒で最高温度に達し、ハロゲンヒーターにも勝る早さです。また、冷温時の抵抗値増減が小さく突入電流は発生しないので、スイッチやタイマーの接点摩耗がほとんどありません。
- 静音タイプ小型シロッコファン4基採用!!**
大口径の吹出し口と高バランスな取付位置が温風効果を高め、広範囲の塗膜に均一的な温風が与えられるので、塗膜品質の均一化が可能となります。
- バンク1200mm×1200mmの乾燥面積で1(ワン)パネル一発乾燥**
- 縦横左右の回転バンクは、どんな乾燥場所でも対応できます**
- 大型コードフック・大型キャスター(直径100mm)採用**

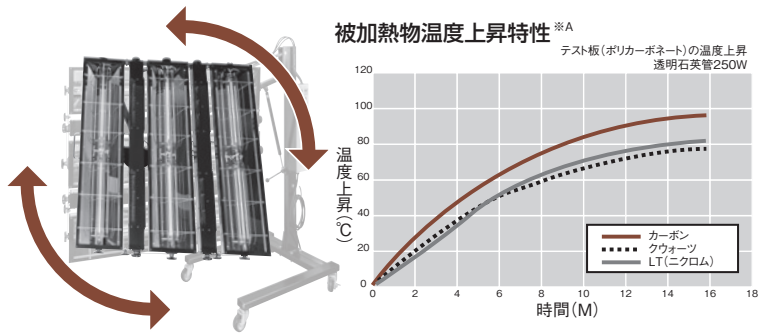

特性項目	カーボンコイルヒーター	ハロゲンヒーター	カーボンコイルヒーターの長所
立ち上がり/立ち下がり速さ	◎	○	僅か3~5秒で100%立ち上がり
コンパクト性・重量	◎	○	素材に金属類が少なく、軽量でコンパクト
電氣的コントロール性	◎	△	突入電流がほとんどない
耐震/対衝撃性	◎	△	発熱体が軽く、柔らかいため、衝撃を吸収
取付方向性	◎	×	発熱体が軽く、自重で変形しない
寿命	◎	△	約10,000時間と長寿命
環境へのクリーン度	◎	×	環境汚染するハロゲン化合物や金属を含まず
耐熱衝撃性	◎	○	良質石英ガラスを使用、水がかかっても壊れない
形状の自由度	◎	△	柔軟なフェルト状の発熱体で加工が容易

温度センサー付寸法図

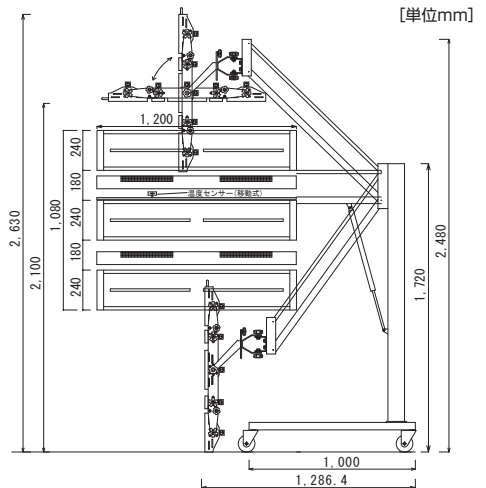

品番	68041501	
名称	カーボンブラックヒーターV型	
形式	CBH-3065	
電源	三相200V	
コード長	10m(4P30Aプラグ付)	
使用電球	カーボンコイルヒーター(METRO社製) 200V・1,200W×6本(寿命6,000時間)	
ファン	静音型小型シロッコファン(最大風量2.8/min 静圧2.5mmAq) 4基(2/バンク)	
規定出力	予備乾燥時 3.6kw(11A) 本乾燥時 7.2kw(実効出力 5.9kw)+ファン0.2kw(17.5A)	
バンク	寸法	W1,200×H950mm(1/バンク1,200×240mm)
	角度	上/バンク上下方45° 中/バンク固定 下/バンク上下方45° バンク全体上下方100° バンク全体左右180°回転
	高さ	全高2,380mm(1/バンク下2,100mm)
	機能	保護ガード、首振り機能付
スタンド	寸法	800×1000mm
	高さ	全高1,680mm
キャスター	100φ×32mm幅	
コントロールボックス	予備乾燥時間表示付タイマー 残り時間表示付99分タイマー	
照射面積	W1,200×H1,200mm(温風同時使用時)	
総重量	90kg	
オプション	オプションセンサー(設定温度管理機能*ご購入後の取付不可)	

機構的特長

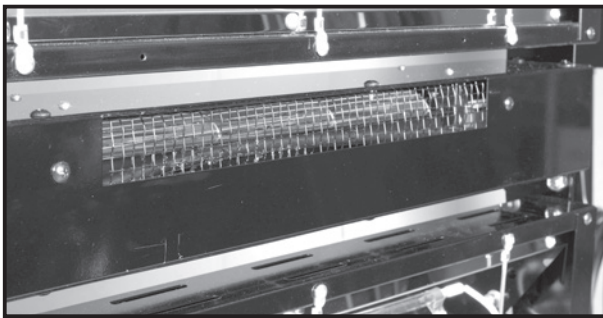

温風ヒーターを搭載し、水性塗料にも対応!

- バンク1200mm×950mmの乾燥面積で1(ワン)パネル一発乾燥**

- 3分割バンクで、ステップやバンパーなどが簡単セット楽々乾燥**

乾燥照射面が自由に角度が付けられますので、どんな場所でも乾燥ができ、上下左右が楽に動かせます。

- 電球ごとの単独スイッチ採用**
各電球単独にスイッチが付き細かなセッティングが可能。



- 電球寿命10000時間と長寿命**
カーボンコイルヒーターは電球寿命10000時間を実現しています。

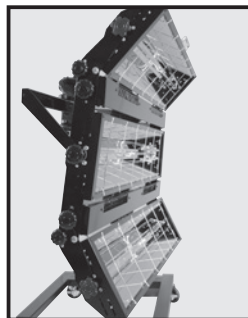
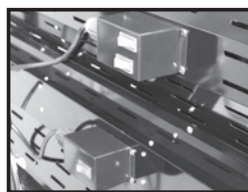

Shinyu 進勇商事株式会社

〒532-0035 大阪市淀川区三津屋南3丁目16-3

TEL (06) 6886-1722 (代表)

FAX (06) 6886-1723

TEL (06) 6886-1724 (商品センター)

URL <http://www.shinyusan.com/>

E-MAIL: s-mail@shinyusan.com

